

Características :



REF: **VL100PR / VL200PR**

Elevador de proyectores

- Fácil de instalar y de usar.
- Robusto y estable.
- Motor Somfy de alto rendimiento.
- Suministrado con todos los accesorios necesarios.
- Cuidado diseño y alta calidad.
- Protección térmica del operador.

Datos técnicos (VL100PR / VL200PR):

Motor:

Tipo:	Tubular marca Somfy
Modelo:	Mars LS40
Par motor:	9 Nm
Velocidad RPM:	14
Temperatura térmico:	140° C
Nº vueltas final carrera:	40
Índice de protección:	IP 440
Nº conductores cable:	3

Elevador:

Recorrido máx:	95 cm / 195 cm
Velocidad recorrido:	45 sg / 90 sg
Tiempo de trabajo:	180 sg
Carga admitida:	19 Kg
Nivel sonoro:	<50 dB
Ajuste final de carrera:	Superior e inferior

Accesorios incluidos:

Ceiling bracket (1 ud)
 Projector bracket (4 ud)
 Close column "A" (4 ud)
 Close column "B" (4 ud)
 Close cap (1 ud)
 Spring (4 ud)
 DIN 7985 M6x16 (4 ud)
 DIN 7985 M4x12 (4ud)
 DIN 965 M4x50 (4 ud)
 DIN 985 M4 (4 ud)
 DIN 934 M4 (4 ud)
 DIN 125 M4 (4 ud)
 DIN 125 M6 (4 ud)
 DIN 6798J M4 (4 ud)
 ALLEN (1 ud)

Accesorios opcionales:

Control remoto RF: cod. RTS1810630 + RTS1810096

Mando a distancia por infrarrojos cod. 30001

Nota: Todas las especificaciones, están sujetas a cambios sin previo aviso.

Alimentación:

Alimentación:	220-240 V AC 50 Hz
Consumo:	105W max.

Condiciones de trabajo:

Temperatura:	-10°C~+50°C
Humedad:	5% a 50% RH (no condensación)

Revestimiento:

Tipo de material:	Hierro
Color:	Blanco Ral 9032

Dimensiones:

Ancho:	400 mm / 400 mm
Alto:	110 mm / 140 mm
Profundo:	470 mm / 470 mm

Peso:

10.4 Kg / 12.2 Kg

Esquema eléctrico:

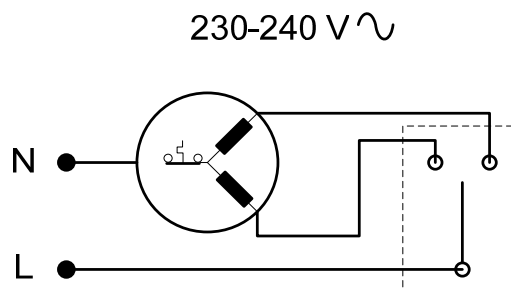

Dibujos técnicos TRAUFLIFT Premium Series:

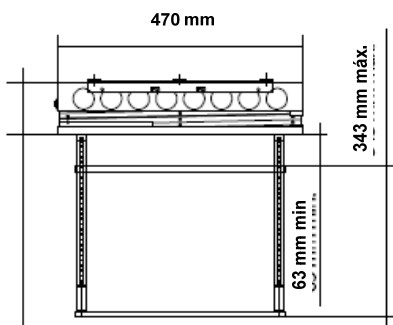
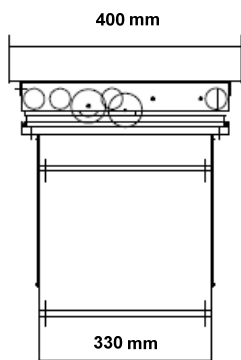
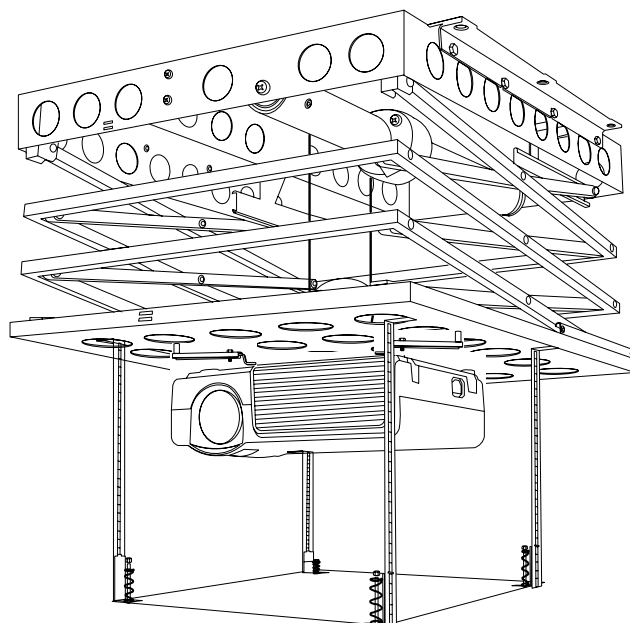

Videolift : VL-100PR – 110 mm
VL-200PR – 140 mm

